

INGCO

Lithium-Ion Impact Driver

PT Aparafusador de Impacto a Bateria de Lítio 20V



CIRLI2002



SCAN FOR VIDEO

 [ingcoglobal](#)
 [INGCO GLOBAL](#)



Aviso!

Leia atentamente este manual e certifique-se de que entende todas as instruções, o seu incumprimento poderá resultar em choque elétrico, fogo e ferimentos graves. Se não tiver experiência suficiente para a usar, procure ajuda de um especialista.

**Isolamento elétrico.**

Para sua segurança, esta máquina é duplamente isolada contra choques elétricos.

Não deitar este produto para o chão.

Não deite este produto para o chão ou contentor de lixo orgânico. Deposite apenas em locais de reciclagem adequados. Contacte as autoridades locais e pergunte pelos locais de reciclagem adequados.

Aviso! Manter fora do alcance das crianças.

Este produto não é adequado para ser usado por crianças e ou pessoas sem capacidade física ou psíquica para o manusear em segurança.

Área de trabalho.

1. Mantenha a área de trabalho limpa e bem iluminada, áreas desarrumadas e mal iluminadas podem originar acidentes graves.
2. Não trabalhe em locais susceptíveis de ocorrer explosões, na presença de gases, poeiras e ou líquidos inflamáveis.
3. Use o bom senso e crie um perímetro de segurança quando estiver a usar esta ferramenta.

Segurança elétrica.

1. A tomada deve ser compatível com a ficha da máquina, antes de ligar, verifique se a potência elétrica corresponde às necessidades da ferramenta. Não altere a ficha nem use adaptadores.
2. Para sua segurança, evite o contacto corporal com superfícies com ligação terra ou ligadas ao solo, tais como: canalizações, radiadores, fogões ou frigoríficos.
3. Não exponha a ferramenta à chuva ou a condições de humidade.
4. Não use o cabo para transportar, puxar ou desligar. Mantenha-o afastado de fontes de calor, óleos, instrumentos afiados ou peças móveis.

Aviso!

Se encontrar alguma anomalia, não utilize e contacte de imediato o seu vendedor.

Segurança pessoal.

1. Mantenha-se atento e faça uso do bom senso. Se estiver sob-efeito de medicamentos, álcool ou drogas não use esta ferramenta.
2. Sempre que usar a ferramenta use equipamentos de segurança adequados e certificados, tais como: capacete, auriculares, óculos, máscara respiratória, luvas, roupas e calçado de proteção.
- F.** Vista-se de forma adequada, não use roupas largas, acessórios de moda ou joias.
3. Evite que esta ferramenta inicie acidentalmente, mantenha o botão interruptor desligado antes de instalar a bateria.
4. Antes de ligar, retire todas as chaves de ajuste da ferramenta, prevenindo assim sejam projetadas na sua direção.
5. Para um melhor controlo, segure firmemente a ferramenta e adopte uma posição firme e estável durante a sua utilização.
6. Mantenha o cabelo afastado da máquina. Se tiver o cabelo comprido prenda com uma fita.
7. Se incluídos, utilize sempre acessórios para a extração de pó e partículas. O uso destes acessórios diminuem o risco de acidente.
8. Alguns materiais ao serem trabalhados podem libertar substâncias tóxicas. Informe-se das características dos materiais antes de trabalhar.

Utilização e cuidados com a ferramenta.

1. Use este produto e os seus acessórios apenas para o fim que lhe foi destinado.
3. Verifique regularmente se a ferramenta se encontra em bom estado de utilização.
4. Mantenha os acessórios limpos e em bom estado de forma a poderem ser usados sem afetar o bom funcionamento da máquina.
5. Use apenas acessórios da marca.
6. Nunca abandone este produto enquanto estiver em funcionamento.
7. Nunca deixe a ferramenta sem supervisão.
8. Desligue sempre o botão interruptor e remova a bateria da ferramenta quando não estiver a utilizar, para efetuar manutenções de limpeza ou colocar um acessório.
9. Nunca bloqueie as saídas de ventilação.
10. Guarde estas instruções, consulte com frequência e utilize para instruir outras pessoas.
11. Mantenha as ferramentas e todos os seus acessórios afastados do alcance das crianças e ou de pessoas sem capacidade física ou psíquica para manusear a mesma.

12. Caso não tenha experiência deve procurar ajuda junto de um especialista.

Desempacotar o produto.

Cuidado! Esta embalagem contém objetos pontiagudos. Tome cuidado ao retirar da embalagem. Retire cuidadosamente a máquina e o seus acessórios da embalagem de cartão, de seguida verifique com atenção se a máquina está em boas condições de utilização e certifique-se de que não falta nenhuma peça ou acessório. Se detetar alguma anomalia não utilize e contacte de imediato o seu vendedor.

Aviso!

Esta máquina foi especificamente fabricada para funcionar com a linha de baterias e carregadores INGCO. De forma a garantir a qualidade deste produto e para sua segurança, aconselhamos que não utilize acessórios de qualquer outra marca.

Utilização e Cuidados com a Bateria.

- 1.** Use apenas carregadores e baterias da marca, o uso de outros aparelhos podem causar danos irreversíveis na máquina e provocar um acidente.
- 2.** Quando não estiver a usar a bateria, mantenha-a afastada de pequenos objetos metálicos, tais como: clips, moedas, chaves, pregos, parafusos, etc. Estes objetos podem ligar os terminais e provocar um curto circuito.
- 3.** Não use a bateria de forma abusiva. Se abusar, pode provocar um derrame de líquido da bateria. Se o líquido entrar em contacto com a sua pele, lave imediatamente com água e sabão e coloque um pouco de limão ou vinagre para ajudar a neutralizar, se lhe saltar para os olhos, lave com água limpa pelo menos durante 10 minutos e contacte de imediato um médico.
- 4.** Desligue a ferramenta e retire a bateria antes de substituir um acessório.
- 5.** Nunca desmontar a bateria.
- 6.** Se a bateria se partir, se molhar ou mostrar sinais de corrosão não a carregue.
- 7.** Não use uma extensão para carregar a bateria.
- 8.** Não use o carregador no exterior nem o exponha a ambientes húmidos. Não tente carregar a bateria com nenhum outro carregador.
- 9.** Não carregar a bateria em ambientes com temperaturas superiores a +50°C.

Manutenção e Reparação.

- 1.** Nunca limpe esta ferramenta com água ou líquidos de limpeza. Limpe com um pano seco para a remover as poeiras e partículas. As zonas de ventilação devem estar limpas e desimpedidas de qualquer obstáculo.
- 2.** Antes de guardar esta ferramenta por longos períodos de tempo, certifique-se de que está limpa e seca, retire todos os acessórios e guarde na embalagem original, num local limpo seco e estável, afastado do alcance das crianças.
- 3.** Este produto não pode ser desmontado, alterado ou reparado pelo utilizador, apenas por técnicos autorizados pela marca. Desta forma estará a garantir que todas as peças colocadas na sua ferramenta são compatíveis e originais.

Certificado de Garantia.

- 1.** Este produto tem garantia por um período de 2 anos, com efeito a partir da data de compra e aplica-se apenas ao comprador original.
- 2.** Esta garantia só se aplica a defeitos de de fabrico e apenas durante o período de garantia, não inclui itens consumíveis. O fabricante irá reparar ou substituir o produto a seu critério, sujeito às condições de garantia.
- 3.** O fabricante irá analisar se o produto foi usado apenas para o fim que lhe foi destinado e de acordo com estas instruções. Este produto não pode ser desmontado, alterado ou reparado por pessoas não autorizadas.
- 4.** A garantia não inclui os danos provocados durante o transporte desta ferramenta, a empresa de transporte deverá ser a responsável.
- 5.** As reclamações devem ser feitas dentro do período de garantia e acompanhadas da fatura de compra. Apenas sob circunstâncias excepcionais, o produto deve ser devolvido ao fabricante. O consumidor deve entregar o produto adequadamente embalado para evitar danos durante o seu transporte.
- 6.** O fabricante não é responsável pelo uso indevido desta ferramenta.
- 7.** Se não respeitar alguma destas intruções perderá de imediato a garantia. A marca rejeita toda e qualquer responsabilidade em caso de acidente, este manual destina-se apenas a alertar o utilizador para eventuais situações de perigo que possam surgir, existem muitos fatores alheios ao fabricante que podem provocar um acidente, procure ajuda de um especialista.

Aviso!

Devido ao seu programa de desenvolvimento contínuo de novas ferramentas, a marca reserva-se ao direito de alterar os componentes desta ferramenta sem aviso prévio dos utilizadores.

Instalar a Bateria.

Aviso! Retire sempre a bateria, antes de efetuar qualquer ajuste ou instalar um acessório.

1. Para instalar (fig. 1), deslize a bateria sobre a ranhura da base inferior ao centro da ferramenta. Note que a bateria só encaixa de uma forma, depois de encaixada, o botão de bloqueio / desbloqueio é automaticamente acionado (elevado).
2. A instalação incorreta da bateria pode causar danos aos componentes internos.
3. Antes de colocar a bateria, certifique-se de que o botão interruptor "on & off" está desligado, bloqueado na posição "off".
4. Carregue a bateria antes de esta ficar totalmente sem carga. Pare a utilização da aparafusadora sempre que perceber que esta começa a perder força de aperto, retire cuidadosamente a bateria e recarregue.
5. Nunca coloque a bateria a carregar quando esta estiver totalmente carregada. A sobrecarga reduz a vida útil da bateria.
6. Deixe a bateria arrefecer antes de recarregar.
7. Alinhe as ranhuras de ambos os lados do punho com a bateria, de seguida faça deslizar a bateria pelo punho até encaixar.
8. Carregue a bateria em ambientes com a temperatura entre 10°C até 40°C (50°F - 104°F)
9. Não armazenar a bateria, aparafusadora ou os seus acessórios em locais onde a temperatura possa exceder os 50°C (122°F).
10. Se a bateria estiver danificada, não a utilize.
11. Certifique-se de que a bateria está bem instalada antes de iniciar a operação.

Fig. 1

**Verificar a Carga da Bateria.**

1. Para exibir a quantidade de carga restante na bateria, pressione o botão de verificação da carga (Fig. 2) e verifique as luzes de indicação.

Fig. 2

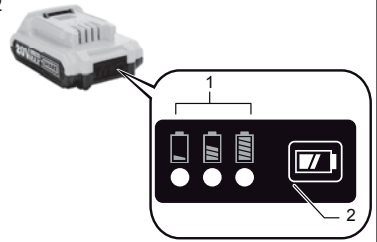

Luzes de indicação da carga da bateria.		Carga Restante
Luz Ligada	Luz Desligada	
■ ■ ■	□ □ □	>80%
■ ■ □	□ □ □	30% to 80%
■ □ □	□ □ □	<30%

Nota: Dependendo das condições de uso, de ambiente e temperatura a indicação disponibilizada pelas luzes pode diferir ligeiramente da atual capacidade de trabalho da bateria.

Remover a Bateria.

1. Pressione o botão de bloqueio / desbloqueio para libertar a bateria, enquanto pressiona, deslize a bateria para fora da ferramenta.

Cuidados Adicionais.

1. Retire a bateria sempre que a ferramenta não estiver em uso.
2. Este equipamento não é um brinquedo, não deixe que as crianças a usem sem supervisão!
3. Nunca deixe esta ferramenta sem vigilância, principalmente quando ligada. Mesmo desligada, esta ferramenta representa um perigo sério para as crianças e ou pessoas sem capacidade física ou psíquica para a manusear.
4. Aconselhamos que não use este produto junto de materiais inflamáveis ou explosivos.
5. Use sempre acessórios de proteção adequados e certificados.

Gatilho.

1. Gatilho.

Aviso!

Antes de instalar a bateria na ferramenta, verificar sempre se o gatilho funciona adequadamente e se volta à posição "OFF" quando é solto.

Para ligar a ferramenta, pressione o gatilho. A velocidade é controlada pela pressão aplicada no gatilho. Para parar basta soltar o gatilho.

Nota.

A ferramenta para automaticamente se pressionar o gatilho durante 6 minutos seguidos.

Laser.**Aviso!**

Não olhar diretamente para a luz do laser.



1. Laser.

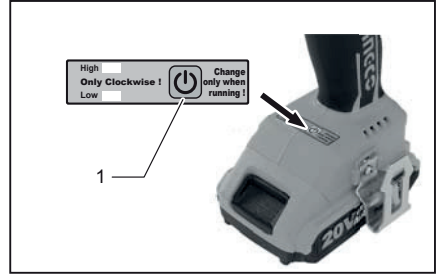

1. Botão.

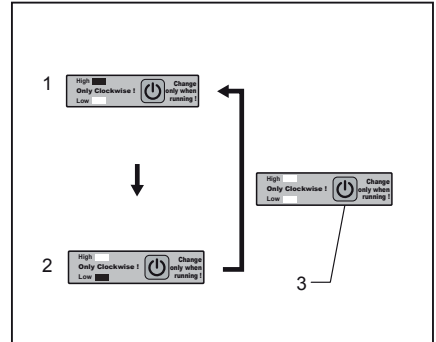
Mudar a força do impacto.

1. Forte 2. Suave 3. Botão

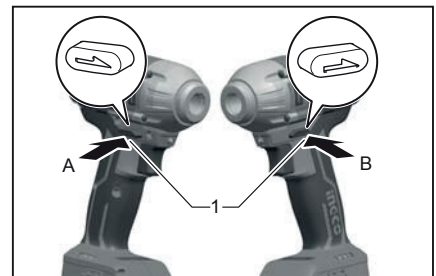
Botão de Rotação.

1. Botão de Rotação.

Aviso!

Verificar sempre a direção da rotação antes de começar o trabalho.

Aviso!

Utilizar o botão de rotação apenas quando a ferramenta parar completamente. Mudar a direção antes desta parar pode danificar a ferramenta.

Aviso!

Quando a máquina não estiver a ser utilizada colocar sempre o botão na posição neutra.

Especificações Técnicas:

Modelo		CIRLI2002
Capacidade de Fixação	Parafuso	4 mm - 8 mm
	Parafuso Standard	5 mm - 16 mm
	Parafuso Standard	5 mm - 14 mm
Rotações por Minuto	Impacto Forte	0 - 2100 /min
	Impacto Suave	0 - 1300 /min
Impactos por Minuto	Impacto Forte	0 - 3300/min
	Impacto Suave	0 - 2000 /min
Voltagem		Max.20V
Tempo de Carga		1h aprox
Bateria		FCLI2001 (VDE)

Nota.

Quando todas as lâmpadas do painel se desligam, a ferramenta é desligada para poupar a bateria. O grau da força de impacto pode ser verificada pressionando o gatilho até ao ponto em que a ferramenta não funcione.

Nota.

Ao pressionar o gatilho, o grau da força de impacto não pode ser alterado.

Montagem.

Aviso!

Garantir que a ferramenta está sempre desligada e a bateria retirada antes de a transportar.

Instalar ou remover adaptador de bit.

Acessório opcional

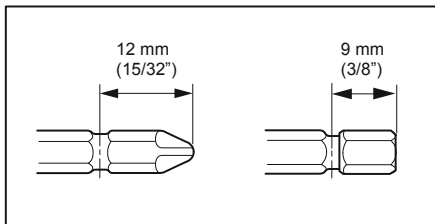

Utilizar apenas os adaptadores como mostra a imagem. Não utilizar outros adaptadores.

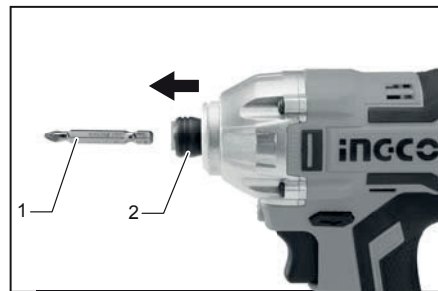

1. Adaptador de bit 2. Manga

Puxar a manga na direção da seta e inserir o adaptador de bit, de seguida, soltar a manga para o prender. Para remover basta puxar a manga no sentido inverso e o adaptador para fora.

Nota.

Se o adaptador de bit não for aplicado com profundidade na manga e a manga não voltar à sua posição original, o adaptador não ficará seguro. Se este não se segurar não o utilize.

Instalar o Gancho.

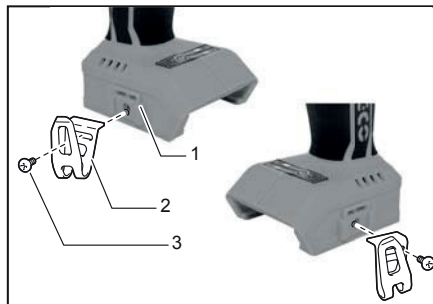

1. Ranhura 2. Gancho 3. Parafuso

O gancho é utilizado para pendurar a ferramenta e pode ser aplicado nos dois lados.

Para o aplicar, inserir na ranhura e fixar com um parafuso.

Para remover basta desapertar o parafuso e retirar.

Utilização.



O torque de fixação pode diferir dependendo do tipo e do tamanho do parafuso, do material da peça a ser fixada, etc.

Parafuso Standard.

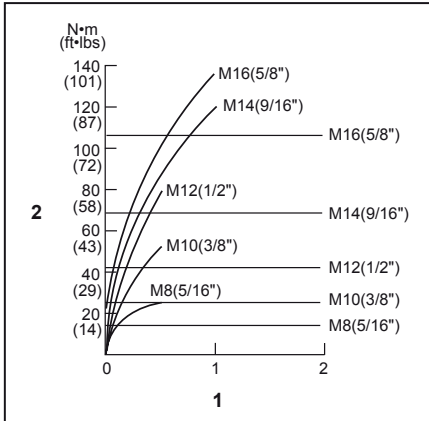

1. Tempo de Fixação (segundos)
2. Torque de Fixação

Parafuso de Alta Resistência.

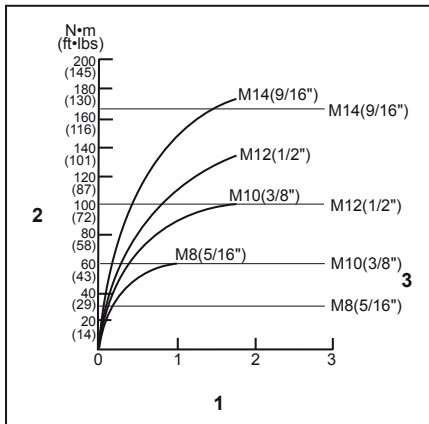

1. Tempo de Fixação (segundos)
2. Torque de Fixação

Segurar firmemente e colocar a ponta do adaptador de bit na cabeça do parafuso. Aplicar pressão para a frente na ferramenta de forma a que o bit não caia e vire o parafuso no início do trabalho.

Nota.

Se você usar uma bateria suplente para continuar o trabalho, deixar a ferramenta arrefecer pelo menos 15 min.

Nota.

Utilizar o adaptador de o bit para a cabeça do parafuso correta.

Nota.

Ao utilizar o parafuso M8 ou menos, escolher uma força de impacto adequada e ajustar cuidadosamente a pressão no gatilho para que o parafuso não seja danificado. Antes de iniciar o trabalho, executar um teste para determinar o tempo de fixação adequada.

O torque de fixação é afetado por uma grande variedade de fatores:

1. Quando a bateria estiver quase descarregada, a tensão cairá e a fixação será reduzida.
2. Se não utilizar o adaptador de bit para a cabeça de parafuso correta, a fixação do torque será reduzida.
3. A fixação do torque será diferenciada de acordo com classe e comprimento do parafuso.
4. A forma de segurar a ferramenta afeta o torque de fixação, assim como a baixa velocidade de causa uma redução.

Manutenção.

Aviso!

Certificar sempre que a ferramenta é desligada e a bateria removida antes de realizar a inspeção ou manutenção.

Aviso!

Nunca use gasolina, benzina, diluente, álcool ou semelhantes. Descoloração, deformação podem danificar o equipamento.

INGCO

Lista de Peças

CIRLI2002

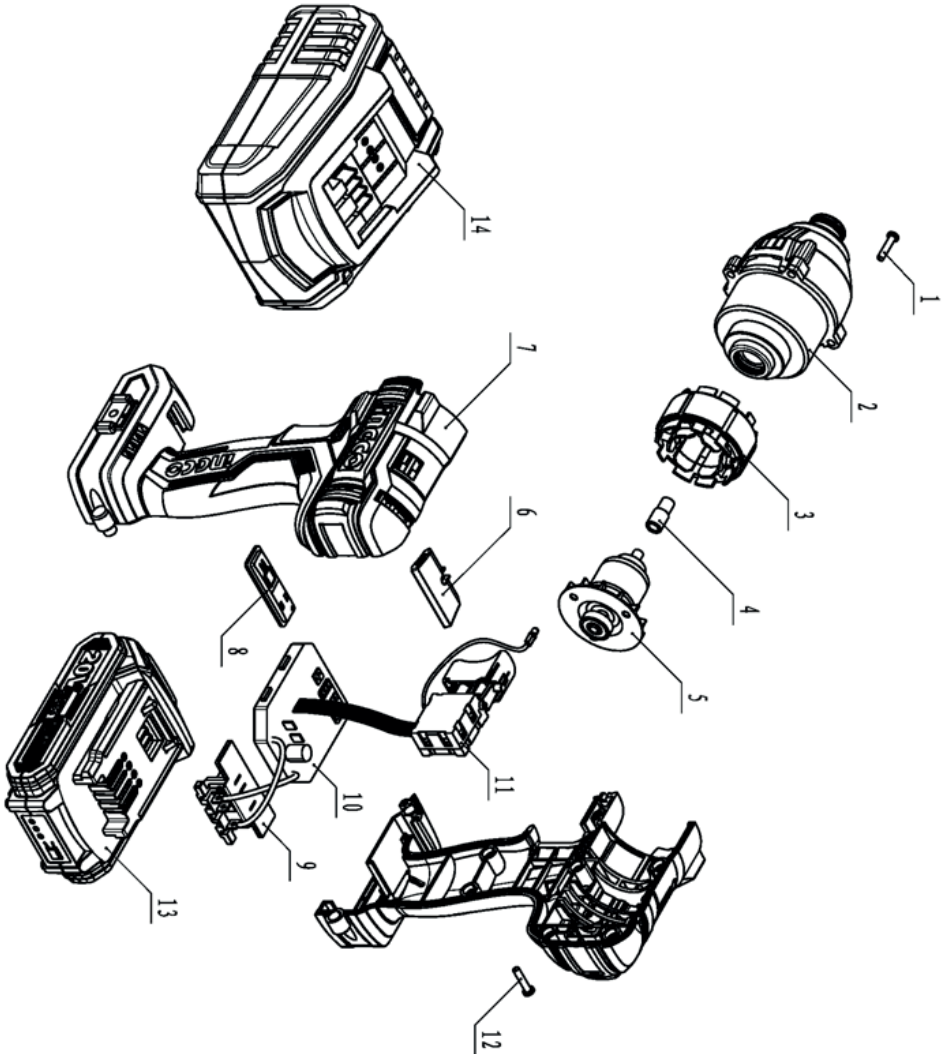



Lista de Peças

CIRLI2002

Nº	Descrição	Qty	Nº	Descrição	Qty
1	Parafuso de Rosca ST3.9x22	4	8	Painel de função	1
2	Conjunto caixa de engrenagem + martelo	1	9	Terminal	1
3	Estator	1	10	Controlador	1
4	Engrenagem de motor	1	11	Gatilho	1
5	Rotor	2	12	Parafuso de Rosca ST3.5x16	9
6	Placa de alavanca de mudança	1	13	Bateria	1
7	Carcaça direita e esquerda	1	14	Carregador	1

INGCO

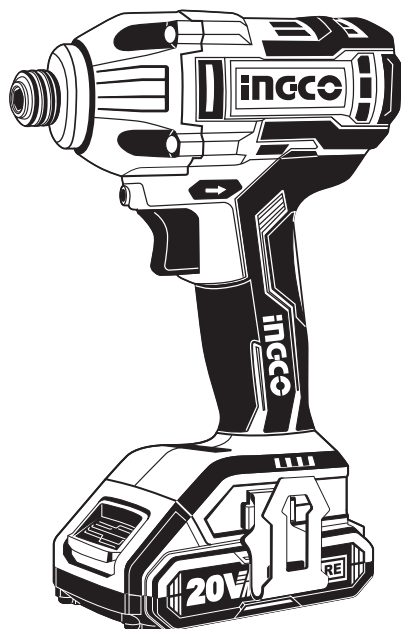

www.ingco.com